

# Réchauffeurs de liquide standards

Diamètre 140mm, longueur 313mm, éléments chauffants en épingle, raccordement 1"1/2, avec échangeur de chaleur tubulaire incorporé

Diamètre (mm)	Longueur du réservoir (mm)	Montage	Nombre d'éléments chauffants	Puissance maximale	Série
140	313	Vertical ou Horizontal	3	4,5kw (3 x 1,5 kW, 5W/cm <sup>2</sup> ) 9 kw (3 x 3 kW, 10W/cm <sup>2</sup> )	9SU831



Vertical (C, D)

Horizontal (F)

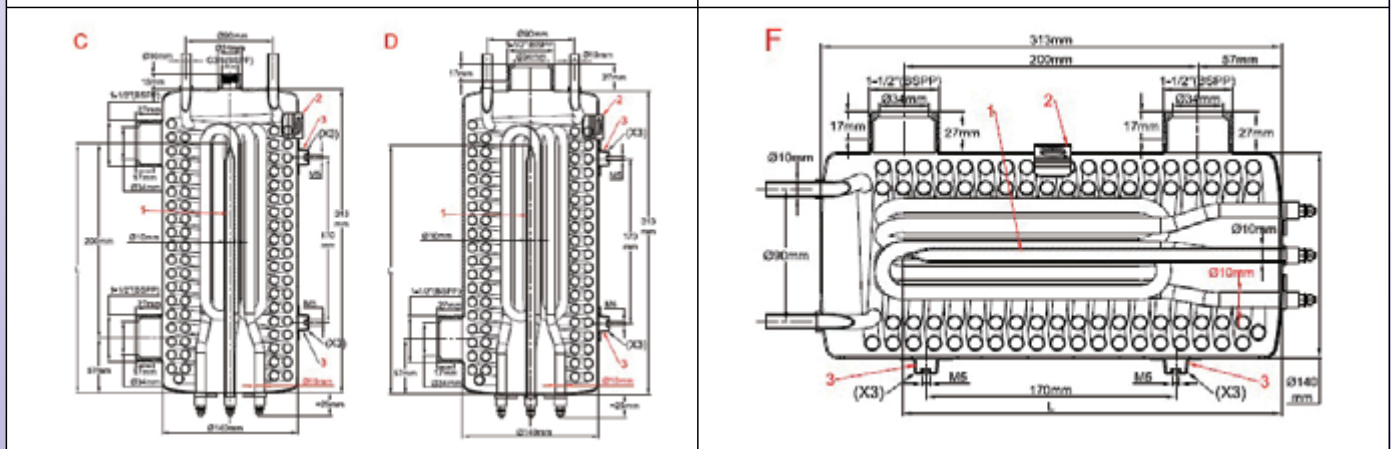

**Diamètre des éléments chauffants:** 10mm

**Matière des éléments chauffants:** inox 316L (Incolloy 800 en option)

**Nombre d'éléments chauffants:** 3

**Matière du corps:** inox 304L (316L en option)

**Matière des raccords:** inox 304L (316L en option)

**Filetage du raccord d'entrée:** mâle 1"1/2 BSPP cylindrique. (1"1/4 en option)

**Filetage du diamètre de sortie:** mâle 1"1/2 BSPP cylindrique. (1"1/4 en option)

**Filetage de raccordement de purgeur d'air:** 3/8"BSPP (sur modèles où il existe)

**Echangeur tubulaire :** tube de 10 x 8.6mm en inox 316L, surface d'échange 4000cm

**Doigt de gant (1):** inox 304L dia 10x8.5 mm, longueur 260 mm pour montage de fusible thermique (Voir modèles de fusibles en fin de ce catalogue). Modèle en cuivre sur demande. Peut aussi être utilisé pour un bulbe de thermostat ou un capteur de température.

**Bride de montage de thermostat à disque (2):** 1 support pour thermostat à bride décalée (voir modèles de thermostats en fin de catalogue)

**Pattes de montage mural (3):** 3 x 2 pattes M5 entre axe 170 mm décalées de 90° permettant la fixation sur 3 côtés différents. Les pattes qui ne sont pas utilisées pour la fixation murale peuvent être utilisées pour la mise à la terre.

**Accessoires:** voir en fin de catalogue

Produits standards, réservoir en acier inoxydable 304L, éléments chauffants en épingle en 316L, échangeur en inox 316L, raccords 1"1/2 en 316L

Références	Style	Puissance surfacique (W/cm <sup>2</sup> )	Dia. des éléments chauffants	Nombre d'éléments chauffants	Tension (V)	Puissance (kW)
9SU831C690Y22E00	C	10	10	3	230-400	3 x 3
9SU831C645Y22E00	C	5	10	3	230-400	3 x 1.5
9SU831D690Y22000	D	10	10	3	230-400	3 x 3
9SU831D645Y22000	D	5	10	3	230-400	3 x 1.5
9SU831F690Y22000	F	10	10	3	230-400	3 x 3
9SU831F645Y22000	F	5	10	3	230-400	3 x 1.5

Les puissances indiquées sont les puissances maximales pour une charge surfacique donnée. Il est possible de diminuer ces puissances en réduisant la charge surfacique.

## Exemples d'isolation et de câblage

